



SSE Retail

# TWO

CERRADURAS ELECTRÓNICAS



Se puede abrir con:

- Llaves RFID
- Llavero Key Fob
- Bluetooth



TWO es una cerradura electrónica para muebles instalada entre dos puertas corredizas. Para puertas de madera, la cerradura se atornilla y no es visible desde el exterior.

Para puertas de cristal, la cerradura se pega con el adhesivo 3M, de forma que la cerradura no se puede abrir tirando de la puerta.

Hay dos medidas estándar:

El TWO 10 (grosor de puerta de cristal 5mm + 5mm de distancia entre las puertas) y el TWO 16 (grosor de puerta de madera 12 mm + 4 mm de distancia entre las puertas). Otras dimensiones pueden ser producidas a petición.

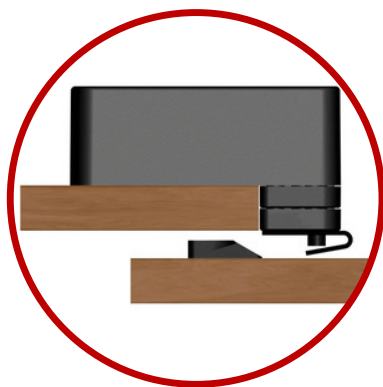

[www.sseretail.com.mx](http://www.sseretail.com.mx)

# CARACTERÍSTICAS

## Funciones:

- Emplea baterías
- Fuente de alimentación opcional
- Programable sin ningún PC o software
- Acceso para hasta 49 llaves RFID
- Fácil de instalar
- Duración de la batería:  
Aproximadamente 20,000 ciclos por batería, dependiendo de la tecnología utilizada y la calidad de la batería.

## Accesorios ( Two 10+):

- Cinta adhesiva para la cerradura
- pieza de bloqueo

## Tecnología:

- RFID 125 kHz (EM4102 / EM4200)
- hasta 30 mm con tarjetas de llave
- RFID
- hasta 15 mm con chips de llave RFID
- RFID RFID 13.56 MHz (Mifare ISO 14443A)
- hasta 20 mm con tarjetas de llave
- RFID
- hasta 10 mm con tarjetas de débito y crédito Mifare
- hasta 15 mm con chips de llave RFID

## Accesorios ( Two 16+):

- 2 tornillos para la cerradura
- Placa de ajuste para la cerradura (1 mm)
- Pieza de bloqueo
- 2 tornillos para la parte de bloqueo
- Placa de ajuste para la pieza de bloqueo (1 mm)

Nombre del artículo	TWO
Código arancelario	83013000
País de origen	Austria



# INFORMACIÓN TÉCNICA

Medidas modelo:  
**TWO 10+**

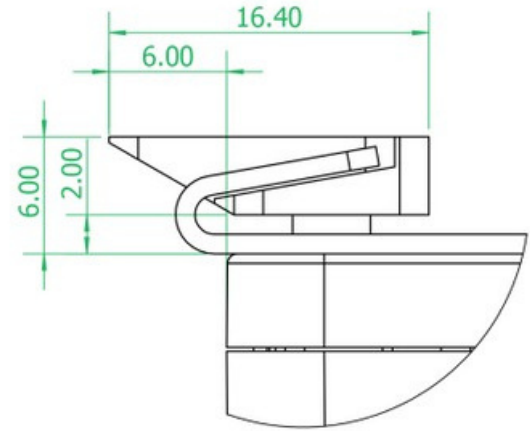
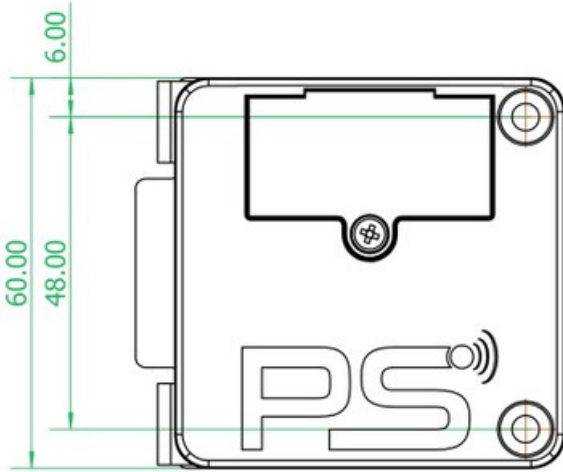

DETAIL A

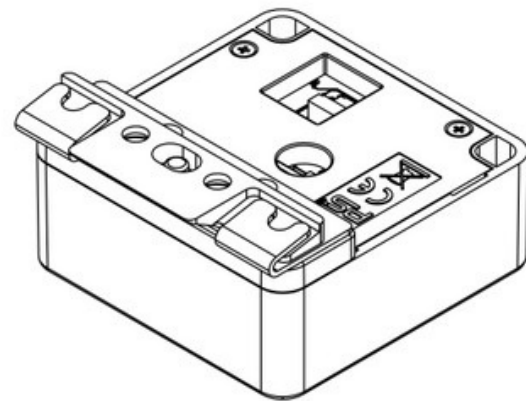
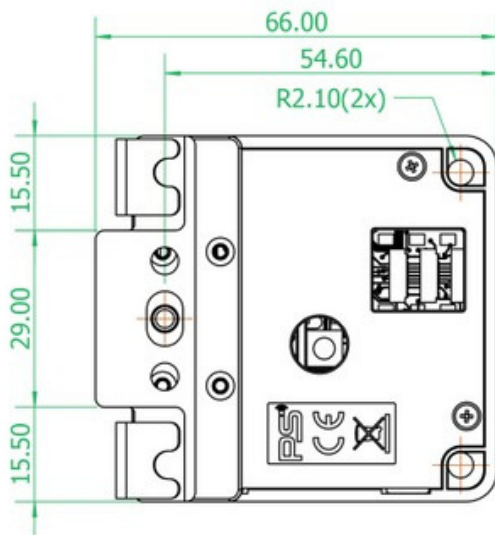
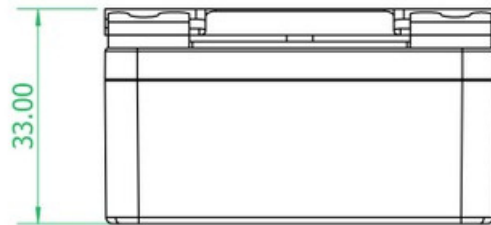
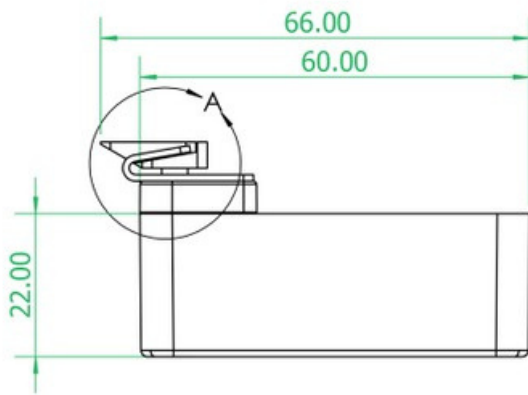

# INFORMACIÓN TÉCNICA

Medidas modelo:  
TWO 16+

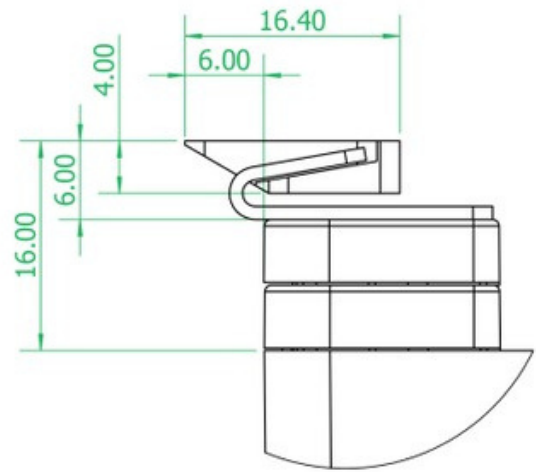
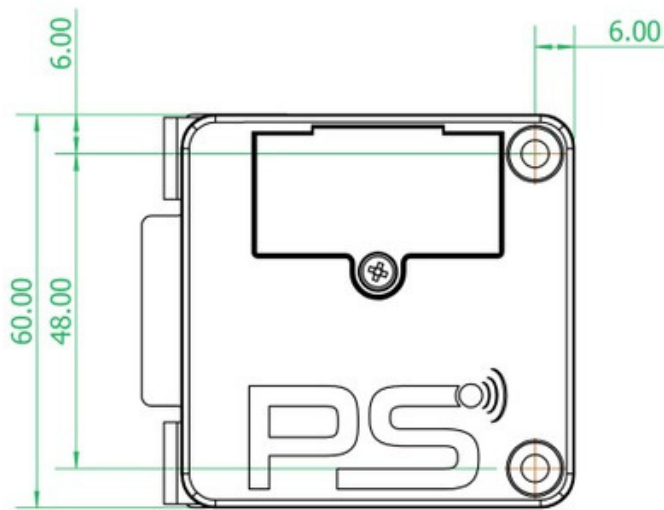

DETAIL A

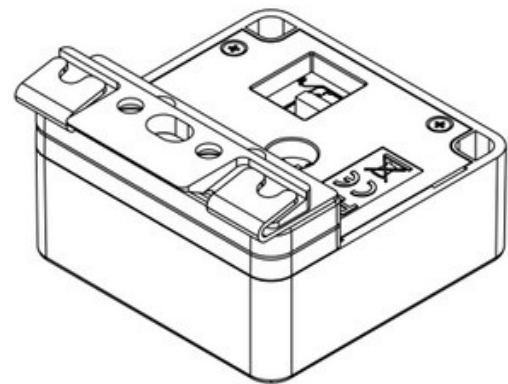
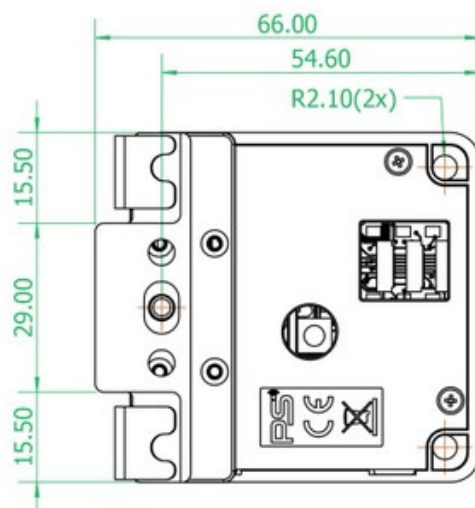
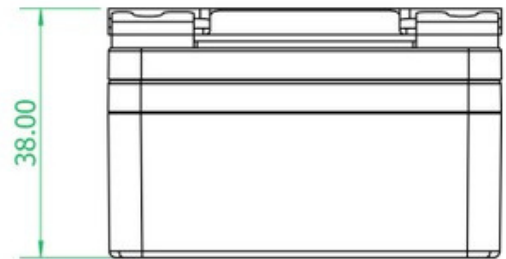
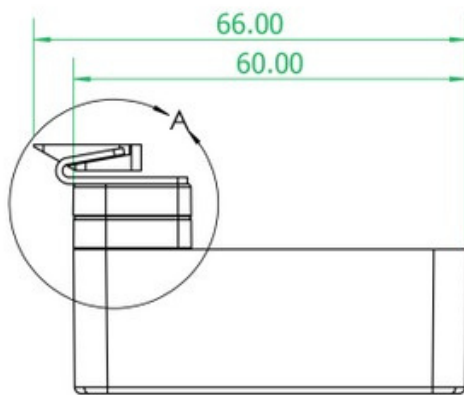



## Contacto

Tel. Oficina: 442 161 0631 Ext. 180

Cel: 55 6543 1767

**Laura Pinto**

Cel. 55 6543 1767

[laura.pinto@sseretail.com.mx](mailto:laura.pinto@sseretail.com.mx)

[www.sseretail.com.mx](http://www.sseretail.com.mx)

Sendero de Granada 2, Milenio 3ra Sección,  
Oficina 22, 76060 Santiago de Querétaro, Querétaro  
México

Soluciones de Seguridad Electrónica para el Retail  
en Latam S.A. de C.V.

**SSE Retail**