



SSE Retail

BEETLE

CERRADURAS ELECTRÓNICAS



El diseño robusto y compacto permite una amplia variedad de aplicaciones desde escaparates y cajones hasta caravanas y barcos.

Todas las versiones están equipadas con un cable de 1.5m. La longitud y posibles enchufes pueden ser ajustados bajo petición.

La carcasa está hecha de Zinc moldeado y el consumo de energía va desde los 100 hasta un máximo de 500 mA por 0,3 segundos.



CARACTERÍSTICAS

Con tan solo unas medidas de 40 x 40 x 12, el modelo Beetle es de los modelos compactos, perfecto para proteger gabinetes, puertas corredizas y escaparates

Características :

- Diseño compacto
- Carcasa de metal robusta
- Aspecto de acero inoxidable
- Cuenta con una apertura tridimensional

Consumo de corriente a carga máxima: 500 mA
Consumo de corriente en condiciones normales:
100 mA

BEETLE SECONDARY:

• BEETLE SECONDARY se utiliza en combinación con una cerradura individual y puede ser conectada en la parte posterior de una SOLO. Alternativamente, cualquier otro microprocesador puede ser usado para controlarla.

Un máximo de cinco modelos Beetle pueden ser conectados con el modelo SOLO.

Atención:

Si utiliza el BEETLE SECONDARY junto con un modelo SOLO , el mueble permanecerá abierto en caso de contar con una alarma de batería baja



INFORMACIÓN TÉCNICA

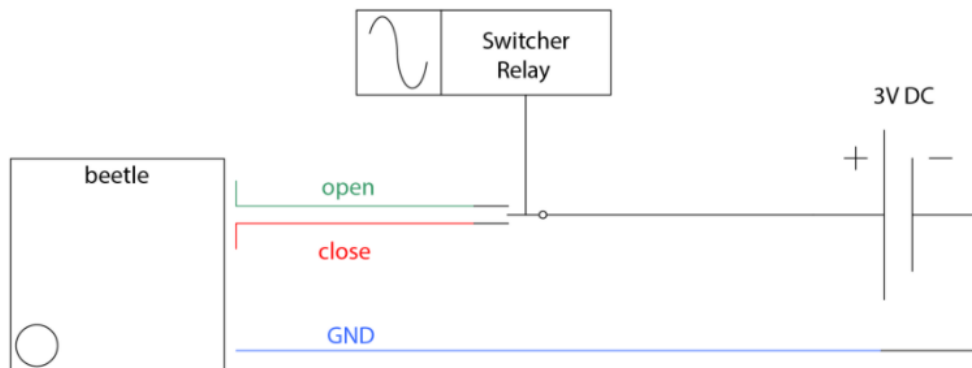
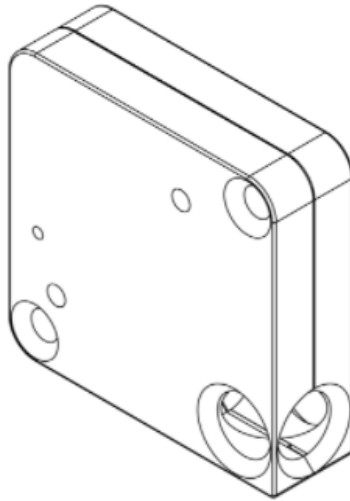
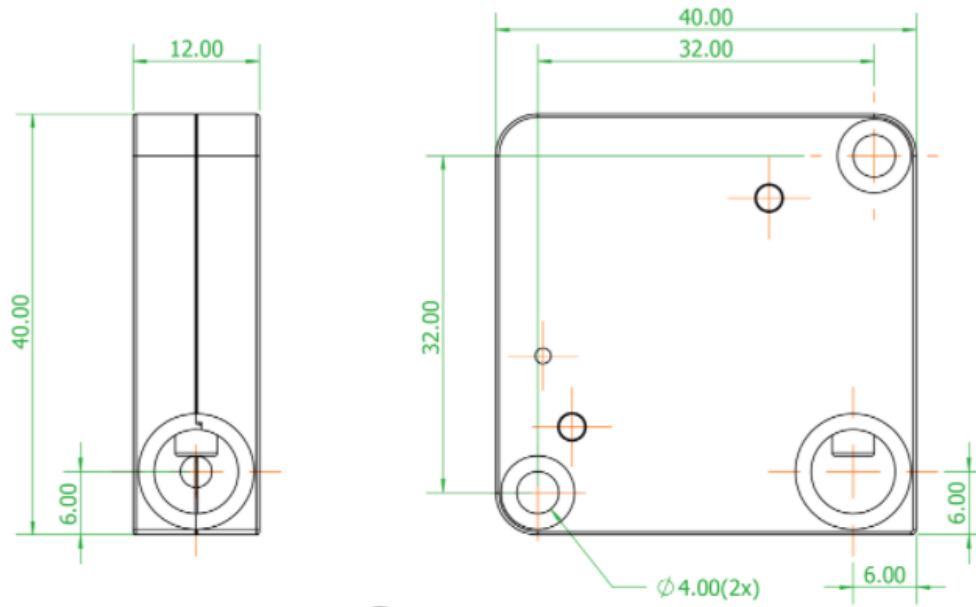



Contacto

Tel. Oficina: 442 161 0631 Ext. 180

Cel: 55 6543 1767

Laura Pinto

Cel. 55 6543 1767

laura.pinto@sseretail.com.mx

www.sseretail.com.mx

Sendero de Granada 2, Milenio 3ra Sección,
Oficina 22, 76060 Santiago de Querétaro, Querétaro
México

Soluciones de Seguridad Electrónica para el Retail
en Latam S.A. de C.V.

SSE Retail